

Задание: Кто не сделал работу завершить!!!

Выполнять работу № 12. Техническое обслуживание и эксплуатация культиватора КПС-4

1. ЕТО Культиватора
2. Подготовка культиватора к работе.
3. Регулировка рабочих органов на заданную глубину обработки почвы
4. Установка грядилей, положения стойки, присоединение зубовых борон.
5. **Ход выполнения работы записать в тетрадь. Тетрадь с выполненными работами предоставить в понедельник, пятницу лично!!!**

ИНСТРУКЦИОННАЯ КАРТА №12

Тема №12 Техническое обслуживание и эксплуатация культиватора КПС-4

ВЫПОЛНЯЕМАЯ РАБОТА	ТЕХНИЧЕСКИЕ ТРЕБОВАНИЯ	Приборы, инструменты и приспособления для выполнения работ
	<p>При ежесменном техническом обслуживании культиватора следует очистить его от грязи и растительных остатков. Проверить наличие всех болтов, гаек, затяжку болтовых соединений, разводку шплинтов. Необходимо обратить внимание учащихся на крепление стрелчатых лап к стойкам, которые ослабевают чаще других. Стойка в держателе крепится стопорными винтами. Шинным манометром проверяют давление в колесах. Оно должно быть 0,19—0,24 МПа (1,9—2,4 кгс/см²). Давление доводят до нормального с помощью приспособления, имеющегося на тракторе.</p>	<p>Р.С. 112. КУЛЬТИВАТОР КПС-4 С ШИНЫМИ БАТМАМИ</p> 

2. Подготовка культиватора к работе.

При подготовке агрегата к ранневесенней культивации зяби, когда почва сильно уплотнена после осенне-зимних осадков, а сорняков еще нет, на культиваторе применяют пружинные зубья. Пружинные зубья устанавливают с помощью кронштейна по одному на короткие грядилы и по два — на длинные. При этом нужно следить, чтобы передние концы зубьев выступали на 50—60 мм от кронштейна короткого грядила и на 100—110 мм от обоймы у длинного и свободного грядилей. Для уничтожения сорняков на культиватор ставят стрелчатые лапы, наплавленные твердым сплавом. При малой засоренности полей в переднем ряду устанавливают лапу захватом 270 мм, а во втором — захватом 330 мм. При сильной засоренности полей все лапы должны иметь захват 330 мм. После установки лап или пружинных зубьев проверяют сжатие пружинно-нажимных штанг. Для работы на плотных почвах пружины сжимают больше, для чего переставляют фигурные шпильки на верхние отверстия штанг. Это обеспечивает надежное заглубление рабочих органов и позволяет получить более равномерную глубину обработки. Чтобы получить равномерную глубину обработки, силу сжатия на всех грядилях установить одинаковой, а у лап, идущих по колею трактора, увеличить сжатие пружин, чтобы предотвратить выглубление лап на утрамбованной колесами почве.

РИС. 130. СХЕМА РАССТАНОВКИ ГРЯДИЛЕЙ И СТРЕЛЧАТЫХ ЛАП



РИС. 131. СХЕМА РАССТАНОВКИ ГРЯДИЛЕЙ И ПРУЖИННЫХ РЫХЛИТЕЛЬНЫХ ЛАП



РИС. 134. РЕГУЛИРОВКА СЖАТИЯ ПРУЖИНЫ

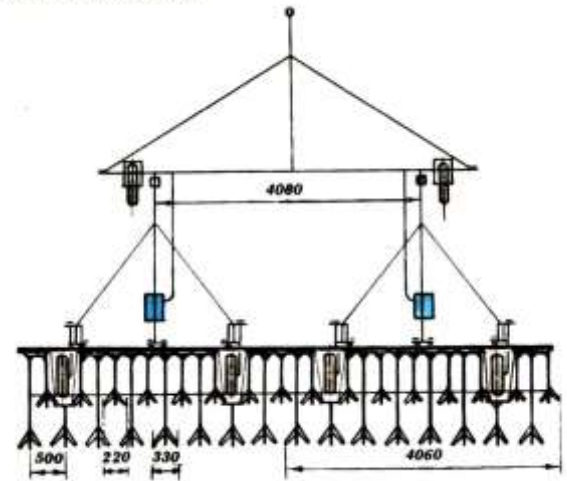

3. Регулировка рабочих органов на заданную глубину обработки почвы

Рабочие органы регулируют на заданную глубину обработки почвы на ровной площадке. При этом культиватор устанавливают на прокладки, высота которых равна заданной глубине обработки почвы, уменьшенной на 3 см (величина погружения колес в почву). При регулировке прицепного культиватора, присоединенного к трактору, необходимо перевести культиватор в рабочее положение с помощью гидроцилиндра, рукоятку гидрораспределителя трактора перевести в положение «нейтральное». Заглушить двигатель. Отсоединить культиватор от трактора, поставить на подставку, а под нее установить прокладку толщиной, равной глубине обработки почвы. Навесной культиватор регулируют только после установки на прокладку, отсоединив его от трактора. Винтом механизма регулирования глубины установить такое положение рамы, при котором головки штанг рядилей опираются на вкладыши, а подошвы стрелчатых лап или носки рыхлительных лап лежат на ровной площадке. При этом оба конца рамы должны быть на одинаковой высоте от уровня площадки, а горизонтальные грани переднего бруса рамы параллельны площадке. В противном случае глубина обработки будет разной.

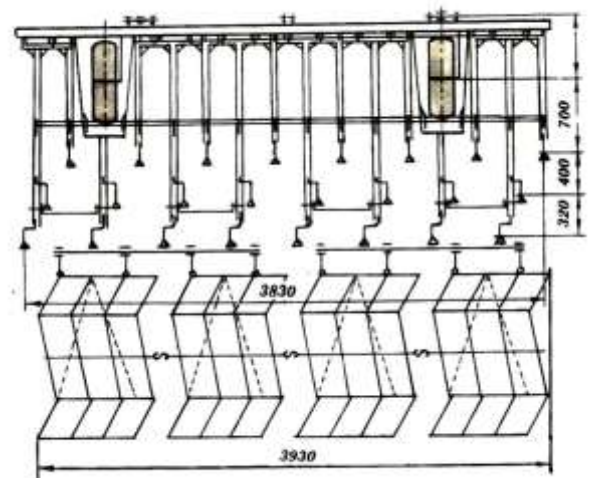
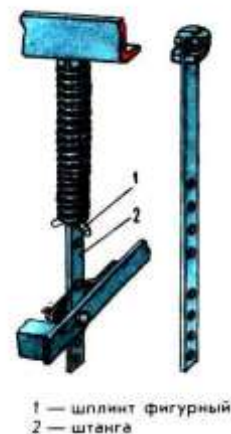
РИС. 132. МЕХАНИЗМ РЕГУЛИРОВКИ ГЛУБИНЫ ХОДА РАБОЧИХ ОРГАНОВ

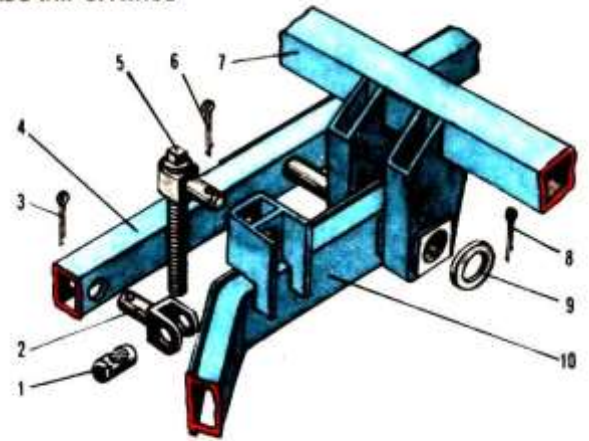

1 — гайка винта; 2 — цапфа; 3, 6, 8 — шплинты; 4 — кронштейны колеса; 5 — винт; 7 — брус рамы; 9 — шайба; 10 — брус сннца

4. Установка грядилей, положения стойки, присоединение зубовых борон.

Если головки некоторых штанг не опираются на вкладыши, то под них надо поставить регулировочные шайбы. После установки длинных грядилей выставляются короткие и односторонние грядилы. Головки штанг этих грядилей также должны опираться на вкладыши, а рабочие органы на опорную плиту. Для этого переставляют оси, которые соединяют штангу с грядилем на регулировочных отверстиях, и добавляют регулировочные шайбы под головки штанг. Положение стойки с универсальной стрелчатой лапой на ходу культиватора изменяют перемещением стойки в литом держателе. Выставив лапу, затянуть стопорные винты. Присоединить зубные бороны. Передняя часть зубовых борон присоединяется к ползкам приспособления навески борон осями. Задняя часть борон присоединяется к навеске растяжкой из цепи. Один конец цепи кольцом и усиком соединяется со средней частью бороны, второй конец заводится в крестообразное отверстие уголка приваренного на конце трубы кронштейна навески борон.

РИС. 133. РЕГУЛИРОВКА
ПОЛОЖЕНИЯ СТОЙКИ ЛАПЫ

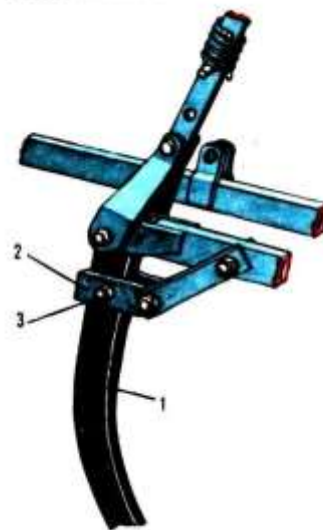

1 — стойка; 2 — кронштейн;
3 — стопорный винт

РИС. 134. РЕГУЛИРОВКА
СЖАТИЯ ПРУЖИНЫ



1 — шплинт фигурный;
2 — штанга